

MARK.	ECN NO/DEFINITION	DATE	REVISE	APPROVE

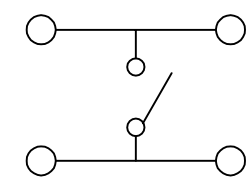

Circuit Diagram

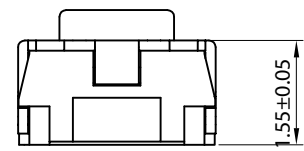
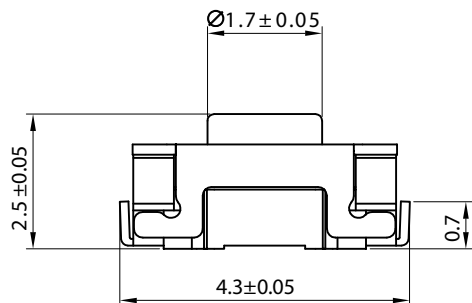
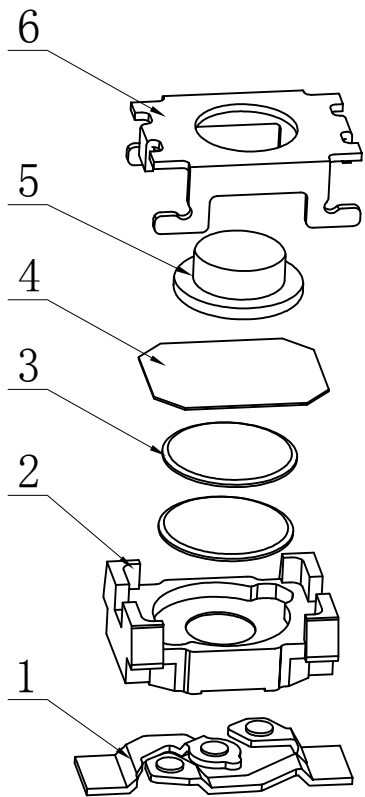
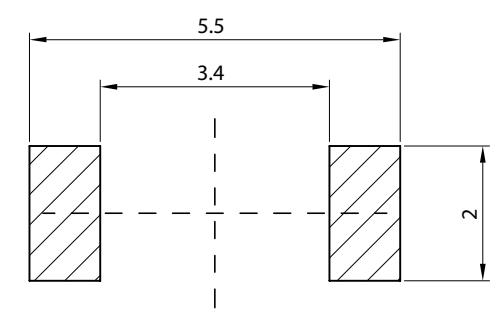
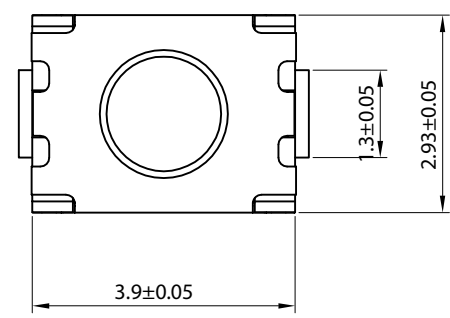

P. C. B. Land Patten

项 目	规 格
额定电负荷:	DC12V 50mA
绝缘电阻:	≥100MΩ 100V DC
耐压强度:	AC250V 50Hz/1min
电气寿命:	100,000 cycles Min
环境温度:	-25 c ~ +70 c
接触电阻:	≤100mΩ Max
行 程:	0.15±0.05mm
动作力:	250gf±50gf
	160gf±30gf

6	盖板	SUS304	1	清洗	一般公差 GENERAL TOLERANCE				单位: mm		产品名称 Product Title	轻触开关
					X.	±0.2	X.°	±1°	材 质 MATERIAL	重量 WT.	产品系列 Product series	KAN3*4正按包脚无柱
5	按钮	LCP	1	清洗	.X	±0.1	.X°	±0.5°	材 质 MATERIAL		产品编码 MODEL NO	
4	防尘膜	聚酰亚胺	1	黄色	.XX	±0.05	.XX°	±0.3°	重 量 WT.			
3	弹片	SUS301	2	镀银	.XXX	±0.02	.XXX°	----	图 号 DWG NO.			
2	基座	LCP	1	黑色	设计 DESIGN				视图 VIEW	比例 SCALE	1 : 1	
1	卡件	磷铜	1	镀银	审核 CHECKED				版本 REV.	A0		
编号	部件名称	材料名称	数量	备注	批准 APPROVE				日期	2017/03		张 数 第 页