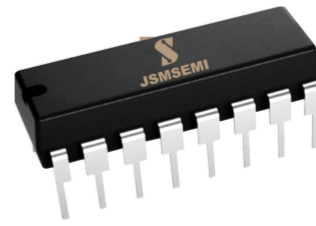
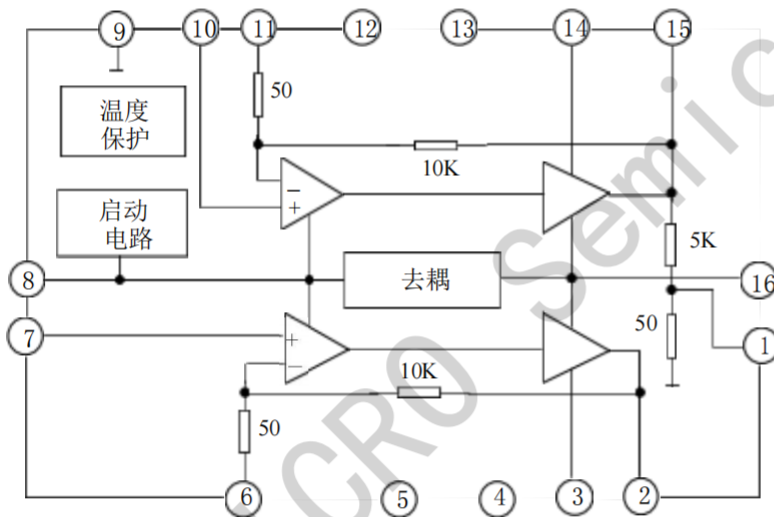
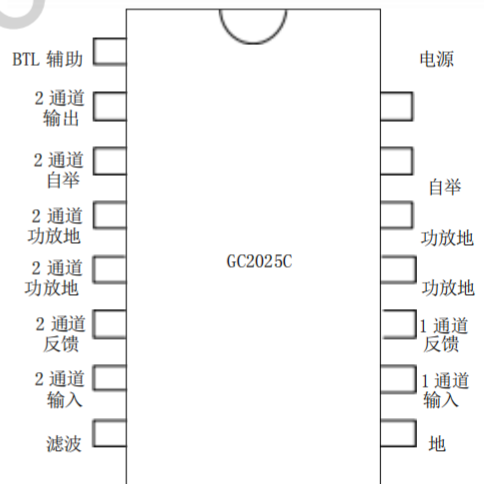

概述:

TEA2025B为立体声音频功率放大集成电路，适用于各类袖珍或便携式立体声收录机中作功率放大器。采用 DIP16 封装形式。

特点:

- 适用于双路对称式连接
- 外接元件少
- 通道分离性好
- 电源电压范围宽 (3V~9V)
- 开关机时无啸声
- 最大电压增益 45dB (可通过外接电阻调节)
- 软限幅
- 温度保护
- 3V 的低压下可正常使用。

功能框图:

管脚排列图:

引出端功能符号:

引出端序号	功能	符号	引出端序号	功能	符号
1	BTL 辅助	AUXBTL	9	地	GND
2	2 通道输出	2OUT	10	1 通道输入	1IN
3	2 通道自举	2BS	11	1 通道反馈	1FB
4	2 通道功放地	2GNDp	12	1 通道功放地	1GNDp
5	2 通道功放地	2GNDp	13	1 通道功放地	1GNDp
6	2 通道反馈	2FB	14	1 通道自举	1BS
7	2 通道输入	2IN	15	1 通道输出	1OUT
8	滤 波	FIL	16	电 源	Vcc

极限值: (绝对最大额定值, 若无其它规定, $T_{amb}=25^{\circ}C$)

参 数 名 称	符 号	数 值		单 位
		最 小	最 大	
电源电压	Vcc	-	9	V
结温	Tj		150	$^{\circ}C$
贮存温度	Ts	-40	150	$^{\circ}C$

热性能参数

参数	符号	数值	单位
结到基座的热阻	Rth (j-c)	15	$^{\circ}C/W$
结到环境空气的热阻	Rth (j-a)	60	$^{\circ}C/W$

注: Rth (j-a) 的测量方法为将器件固定在 $10 \times 5 \times 0.15cm$ 的玻璃环氧印制板上, 印制板表面覆有 $5cm^2$ 面积、 $35\mu m$ 厚度的铜膜。

电特性: (若无其它规定, $T_{amb}=25^{\circ}C$, $V_{cc}=9V$, $R_L=8\ \Omega$, $f=1kHz$ 。每一通道)

特 性	测 试 条 件		符 号	数 值			单 位
				最 小	典 型	最 大	
电源电压			Vcc	3		9	V
静态电流			Icco		40	50	mA
静态输出电压			$V_{O(DC)}$	4.0	4.5	5.0	V
闭环电压增益	双通道模式		A_{VF}	43	45	47	dB
通道平衡度			CB	-	-	± 1	dB
全谐波失真度	$R_L=4\ \Omega$, $P_o=250mW$, $V_{cc}=9V$ $f=1kHz$	双通道	THD	-	0.3	1.5	%
输入阻抗			Z_i	-	30	-	$K\ \Omega$
通道隔离度	$R_g=10k\ \Omega$ $f=1kHz$ $R_L=4\ \Omega$ $P_o=1W$		CSR	40	55	-	dB
纹波抑制比	$R_g=0$ $f_{rip}=100Hz$ $V_{rip}=150mV$ $A_v=45dB$		Srip	40	46	-	dB
输入噪声电压	BW: 20Hz~20KHz $A_v=200$	$R_g=0$	V_{NI}	-	1.5	3	μV
		$R_g=10k\ \Omega$			3	6	
输出功率	THD=10% $f=1kHz$	双通道模式	P_o	$V_{cc}=9V$ $R_L=8\ \Omega$	1.3		W
				$V_{cc}=6V$ $R_L=8\ \Omega$	0.6		

注:此款 GC2025C 仅建议使用在 9V、8 Ω 、stereo 模式下

测试与应用线路图:

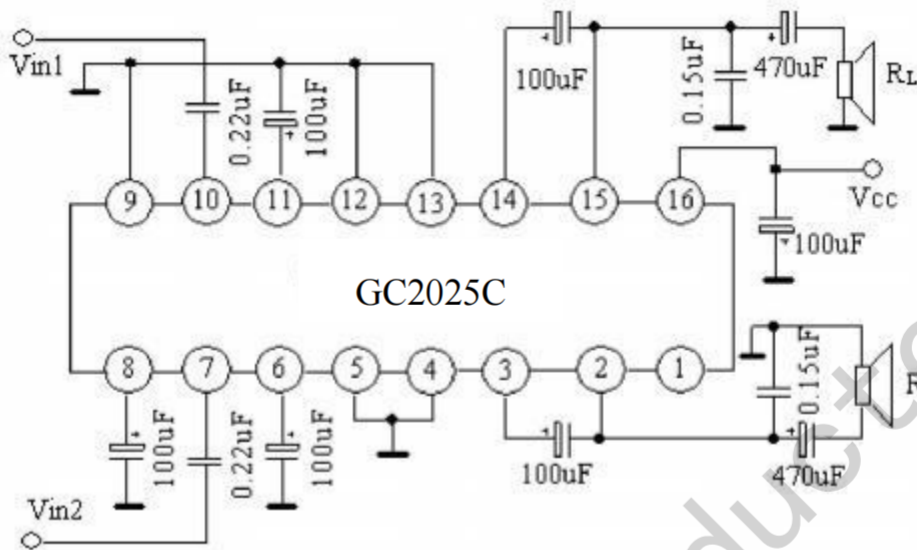

双通道应用

特性曲线:

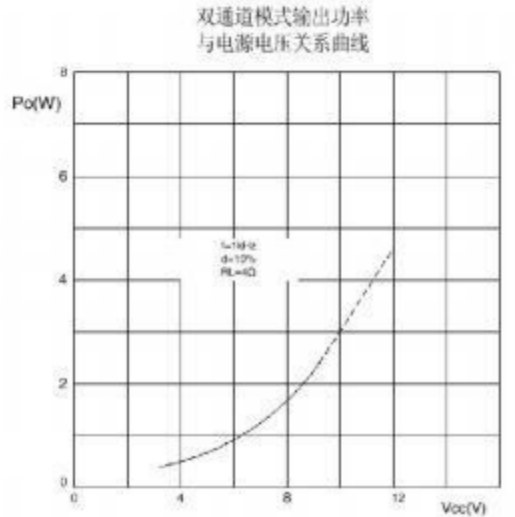
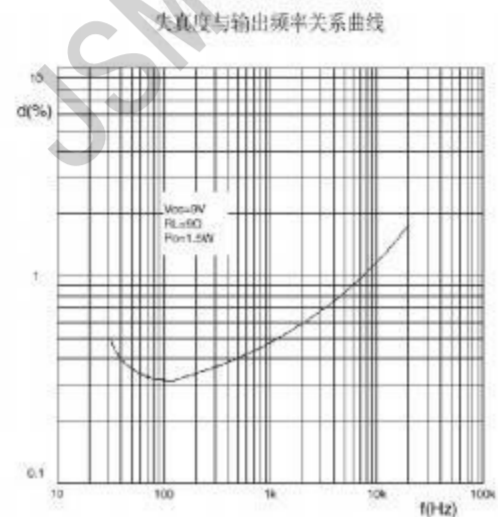
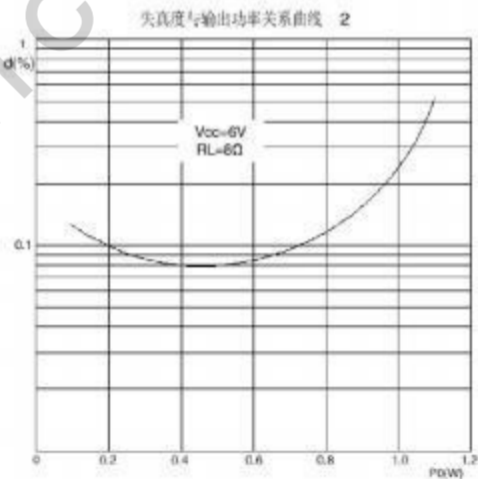
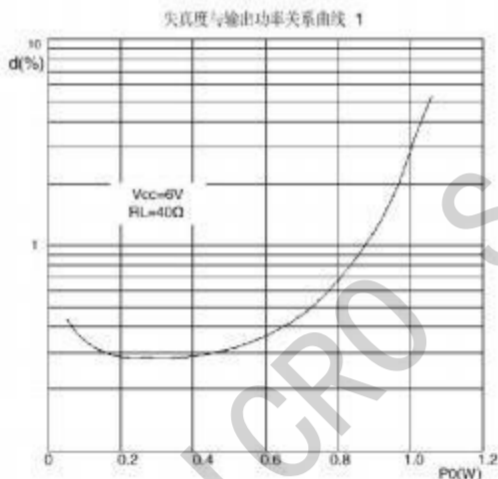

Package Information

DIP-16

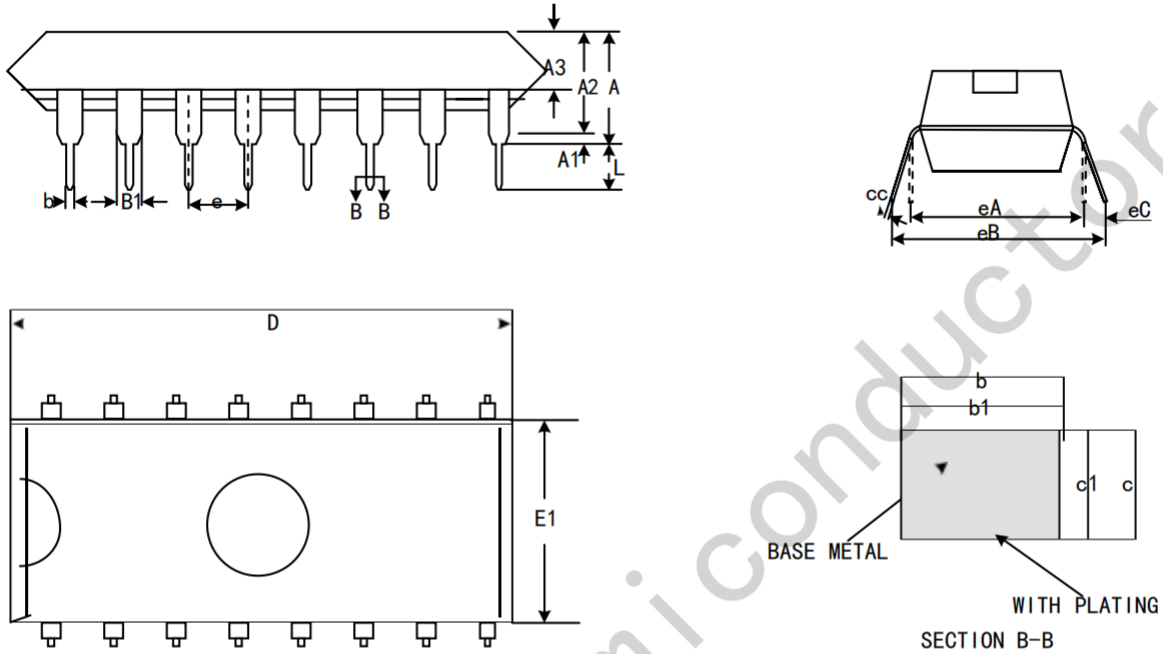

SYMBOL	MILLIMETER		
	MIN	NOM	MAX
A	3.60	3.80	4.00
A1	0.51	—	—
A2	3.10	3.30	3.50
A3	1.42	1.52	1.62
b	0.44	—	0.53
b1	0.43	0.46	0.48
B1	1.52BSC		
c	0.25	—	0.31
c1	0.24	0.25	0.26
D	18.90	19.10	19.30
E1	6.15	6.35	6.55
e	2.54BSC		
eA	7.62BSC		
eB	7.62	—	9.50
eC	0	—	0.94
L	3.00	—	—